



ANTRIEBS SYSTEME

Hermetischer Druckausgleich für schnelllaufende, kompakte Antriebe

ZAE-AntriebsSysteme arbeitet an zahlreichen Themen rund um die industrielle Antriebstechnik. Zu diesen Themenschwerpunkten gehört neben permanenten Leistungssteigerungen der Produkte auch eine kontinuierliche Prozessverbesserungen in der Produktion. Besondere Schwerpunkte liegen aktuell auf Energieeffizienz, Servotechnik, Leichtbau und Industrie 4.0.

Eine besondere Herausforderung bestand in den letzten Jahren darin, notwendige Entlüftungen von schnelllaufenden, kompakten Getrieben sicher gegen Ölaustritte zu gestalten. Im Rahmen eines vom BMFT geförderten Projektes wurden unterschiedlichste Wirkprinzipien untersucht und Berechnungsgrundlagen zur Dimensionierung von Systemen für einen hermetischen Druckausgleich geschaffen.

Ergebnis der umfangreichen Arbeiten ist eine einfache sogar nachrüstbare Lösung auf Basis einer Elastomermembrane, die sich vor allem an Kegelradgetriebe (Bild) aber auch anderen Getriebebauformen montieren lässt. Eine besondere Herausforderung bestand in der Auswahl des geeigneten Elastomerwerkstoffes in unterschiedlicher Stärke und der zweckmäßigen Gestaltung von Klemmung und Volumenausgleichsraum. Nach umfangreicher Recherche und zahlreichen Prüfstandversuchen kann nun eine funktionsfähige, platzsparende Lösung präsentiert werden, die derzeit in Feldversuchen zum Einsatz kommt. Das Prinzip, welches zahlreiche Details zur Sicherstellung der Funktion beinhaltet hat sich ZAE-AntriebsSysteme patentrechtlich schützen lassen. Damit steht unseren Kunden eine bestechend einfache und betriebslagenunabhängige Technologie vor allem für schnelllaufende Servoachsen zur Verfügung. Diese Lösung kommt jedoch auch für alle Antriebe mit speziellen Anforderungen an eine saubere, ölfreie Umgebung in Betracht.



Bild: Kegelradgetriebe mit hermetischem Druckausgleich

ZAE-AntriebsSysteme GmbH & Co KG
Schützenstraße 105, D-22761 Hamburg
Telefon: (+49) (0) (40) 8 53 93-03

Postfach 50 08 40, D-22708 Hamburg
Anlieferung: Leunastraße 46
Telefax: (+49) (0) (40) 8 53 93-232

Internet: www.zae.de

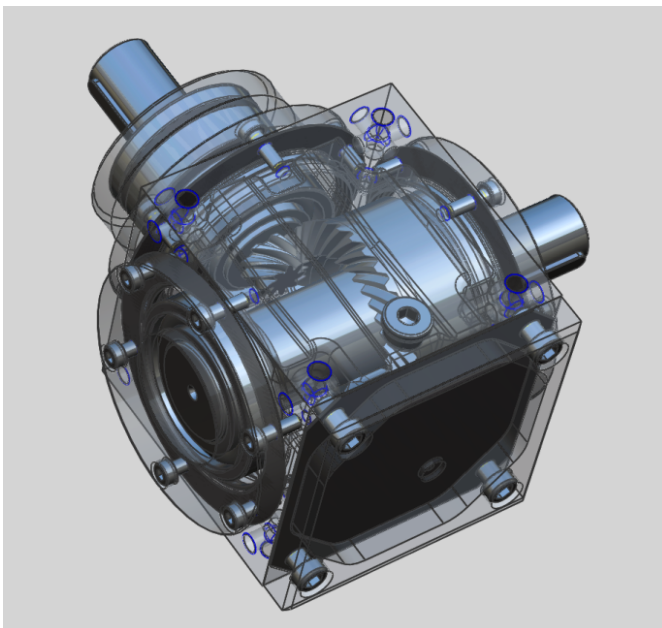
E-mail: verkauf@zae.de

HypoVereinsbank AG
BIC: HYVEDEMM300
IBAN: DE 77 2003 0000 0003 4099 35

Commerzbank AG
BIC: COBADEFFXXX
IBAN: DE 69 2004 0000 0616 0758 00

HSH Nordbank AG
BIC: HSHNDEHHXXX
IBAN: DE 27 2105 0000 0124 7760 00

Steuer-Nr.: 4163902996 • Ust-IdNr. DE 117 981 689 • Hamburg HRA 46895 • pHG ZAE-Verwaltungs GmbH • Hamburg HRB 57 462 • Geschäftsführer: Jürgen Schaffert, Winfried Wittke

**PARTNER
MIT
IDEEN**



ANTRIEBS SYSTEME

Abbinder

ZAE-AntriebsSysteme GmbH & Co KG entwickelt, produziert und vertreibt seit fast 100 Jahren innovative Produkte der Antriebstechnik. Das Produktportfolio umfasst Schneckengetriebe, Schneckenradsätze, Schneckenstirnradgetriebe, Stirnradschneckengetriebe, Kegelradgetriebe, Kegelstirnradgetriebe sowie Getriebemotoren mit Stückgewichten von 1 bis 1.600 kg.

Neben Produktion und Vertrieb der Standard-Industriegetriebe gehört das Engineering von kundenspezifischen Antriebslösungen zum Kompetenzfeld des Unternehmens. Als mittelständisches Familienunternehmen liegt der Fokus auf der optimalen Antriebslösung, die die passende Entwicklung und Fertigung der geforderten Applikation beinhaltet. Ob leistungsstarke Standardgetriebe und/oder individuelle Sonderlösungen – ZAE ist als Projektierungspartner immer darauf aus, die fundierten Erfahrungen im Getriebebau bei Auslegung und Ausführung zum Vorteil des Kunden mit einzubringen. Die Aspekte der Energieeffizienz und Ressourcenschonung sind bei ZAE ständige Begleiter im Engineering, beginnend bei der Konzeption bis hin zur Umsetzung der Antriebslösung.

Presse-Download-Link: <http://www.zae.de/presse-aktuell.html>

Ansprechpartner:

Dipl.-Ing. Folke Hedder

Leiter Vertrieb ZAE

T. +49 40 85393 233

folke.hedder@zae.de

ZAE-AntriebsSysteme GmbH & Co KG
Schützenstraße 105, D-22761 Hamburg
Telefon: (+49) (0) (40) 8 53 93-03

Postfach 50 08 40, D-22708 Hamburg
Anlieferung: Leunastraße 46
Telefax: (+49) (0) (40) 8 53 93-232

Internet: www.zae.de

E-mail: verkauf@zae.de

HypoVereinsbank AG
BIC: HYVEDEMM300
IBAN: DE 77 2003 0000 0003 4099 35

Commerzbank AG
BIC: COBADEFFXXX
IBAN: DE 69 2004 0000 0616 0758 00

HSH Nordbank AG
BIC: HSHNDEHHXXX
IBAN: DE 27 2105 0000 0124 7760 00

Steuer-Nr.: 4163902996 • Ust-IdNr. DE 117 981 689 • Hamburg HRA 46895 • pHG ZAE-Verwaltungs GmbH • Hamburg HRB 57 462 • Geschäftsführer: Jürgen Schaffert, Winfried Wittke

**PARTNER
MIT
IDEEN**